

第 1 回  
川越新春交流サッカー大会



期 日：令和5年1月8日（日）、1月9日（祝）予備日1月15日（日）  
場 所：川越運動公園陸上競技場、芳野台グラウンド、安比奈サッカー場

主 催：埼玉GY株式会社  
主 管：川越市サッカー少年団

The Goodyear logo is displayed in yellow on a dark blue background. It features the word 'GOOD' in a bold, sans-serif font, followed by a stylized winged foot icon, and then the word 'YEAR' in the same font. A registered trademark symbol (®) is located at the end of the word 'YEAR'.

# 第1回 川越新春交流サッカー大会

1月8日 予選リーグ

| Aブロック(芳野台G) |           |
|-------------|-----------|
| 1           | 霞ヶ関少年SC   |
| 2           | 川越福原SC(B) |
| 3           | 川越ライオンズ   |
| 4           | 川越バッハロー   |

| Cブロック(安比奈G) |           |
|-------------|-----------|
| 9           | 川越スパークス   |
| 10          | NU広谷SC    |
| 11          | 川越福原SC(A) |
| 12          | 芳野・ファースト  |

| Bブロック(芳野台G) |          |
|-------------|----------|
| 5           | 川越岡田SC   |
| 6           | 古谷・イレブンス |
| 7           | 川越ヤングース  |
| 8           | ダイナモ川越FC |

| Dブロック(安比奈G) |           |
|-------------|-----------|
| 13          | 川鶴FC      |
| 14          | イーグルファイター |
| 15          | 川越笠幡FC    |
| 16          | 川越パンサー    |

1月9日 順位決定戦

上位グループ(陸上競技場)

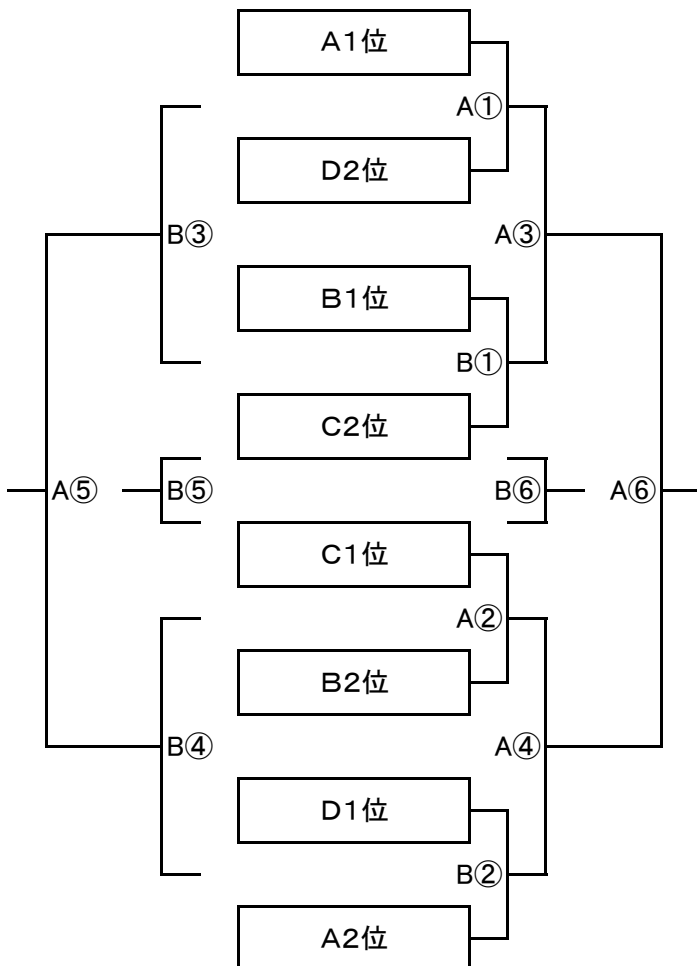

下位グループ(芳野台G)

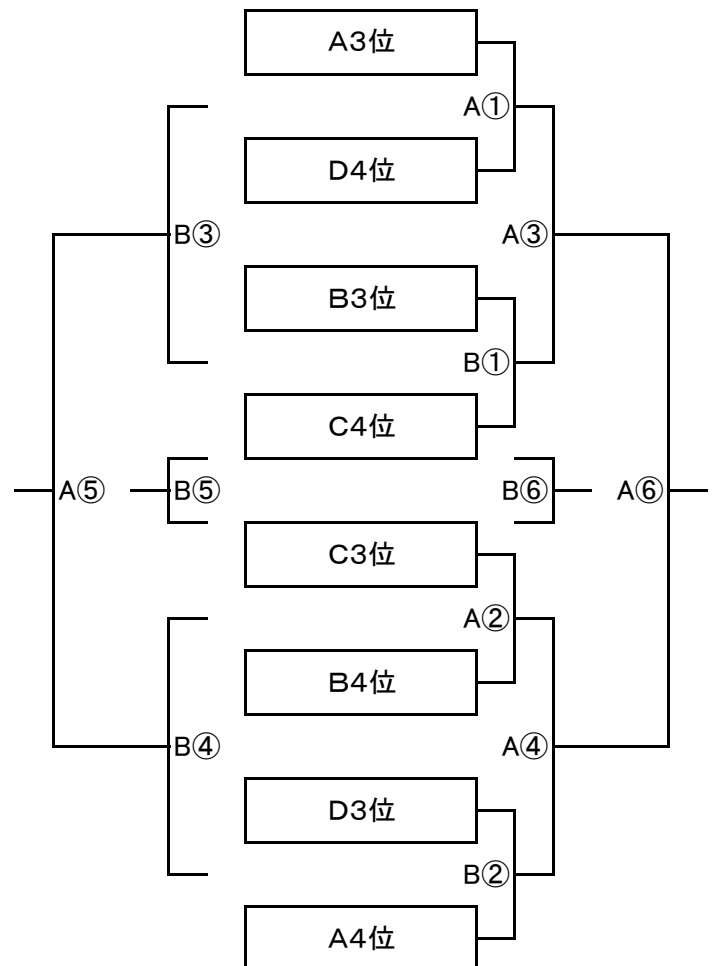

# 第1回 川越新春交流サッカー大会

1月8日 予選リーグ

| No | 時間    | 芳野台グラウンド(A面)        |         |           |           |
|----|-------|---------------------|---------|-----------|-----------|
|    |       | 組み合わせ               | 主審      | 副 審       |           |
| ①  | 9:00  | 霞ヶ関少年SC - 川越福原SC(B) | 川越岡田SC  | 古谷・イレブンス  | 古谷・イレブンス  |
| ②  | 9:50  | 川越岡田SC - 古谷・イレブンス   | 霞ヶ関少年SC | 川越福原SC(B) | 川越福原SC(B) |
| ③  | 10:40 | 霞ヶ関少年SC - 川越ライオンズ   | 川越ヤングース | 川越岡田SC    | 川越岡田SC    |
| ④  | 11:30 | 川越岡田SC - 川越ヤングース    | 川越ライオンズ | 霞ヶ関少年SC   | 霞ヶ関少年SC   |
| ⑤  | 12:20 | 霞ヶ関少年SC - 川越バッハロー   | 川越岡田SC  | ダイナモ川越FC  | ダイナモ川越FC  |
| ⑥  | 13:10 | 川越岡田SC - ダイナモ川越FC   | 霞ヶ関少年SC | 川越バッハロー   | 川越バッハロー   |

| No | 時間    | 芳野台グラウンド(B面)        |           |           |           |
|----|-------|---------------------|-----------|-----------|-----------|
|    |       | 組み合わせ               | 主審        | 副 審       |           |
| ①  | 9:00  | 川越ライオンズ - 川越バッハロー   | 川越ヤングース   | ダイナモ川越FC  | ダイナモ川越FC  |
| ②  | 9:50  | 川越ヤングース - ダイナモ川越FC  | 川越ライオンズ   | 川越バッハロー   | 川越バッハロー   |
| ③  | 10:40 | 川越福原SC(B) - 川越バッハロー | ダイナモ川越FC  | 古谷・イレブンス  | 古谷・イレブンス  |
| ④  | 11:30 | 古谷・イレブンス - ダイナモ川越FC | 川越バッハロー   | 川越福原SC(B) | 川越福原SC(B) |
| ⑤  | 12:20 | 川越福原SC(B) - 川越ライオンズ | 古谷・イレブンス  | 川越ヤングース   | 川越ヤングース   |
| ⑥  | 13:10 | 古谷・イレブンス - 川越ヤングース  | 川越福原SC(B) | 川越ライオンズ   | 川越ライオンズ   |

| No | 時間    | 安比奈サッカー場(A面)        |           |           |           |
|----|-------|---------------------|-----------|-----------|-----------|
|    |       | 組み合わせ               | 主審        | 副 審       |           |
| ①  | 9:00  | 川越スパークス - NU広谷SC    | 川鶴FC      | イーグルファイター | イーグルファイター |
| ②  | 9:50  | 川鶴FC - イーグルファイター    | 川越スパークス   | NU広谷SC    | NU広谷SC    |
| ③  | 10:40 | 川越スパークス - 川越福原SC(A) | 川越笠幡FC    | 川鶴FC      | 川鶴FC      |
| ④  | 11:30 | 川鶴FC - 川越笠幡FC       | 川越福原SC(A) | 川越スパークス   | 川越スパークス   |
| ⑤  | 12:20 | 川越スパークス - 芳野・ファースト  | 川鶴FC      | 川越パンサー    | 川越パンサー    |
| ⑥  | 13:10 | 川鶴FC - 川越パンサー       | 川越スパークス   | 芳野・ファースト  | 芳野・ファースト  |

| No | 時間    | 安比奈サッカー場(B面)         |           |           |           |
|----|-------|----------------------|-----------|-----------|-----------|
|    |       | 組み合わせ                | 主審        | 副 審       |           |
| ①  | 9:00  | 川越福原SC(A) - 芳野・ファースト | 川越笠幡FC    | 川越パンサー    | 川越パンサー    |
| ②  | 9:50  | 川越笠幡FC - 川越パンサー      | 川越福原SC(A) | 芳野・ファースト  | 芳野・ファースト  |
| ③  | 10:40 | NU広谷SC - 芳野・ファースト    | 川越パンサー    | イーグルファイター | イーグルファイター |
| ④  | 11:30 | イーグルファイター - 川越パンサー   | 芳野・ファースト  | NU広谷SC    | NU広谷SC    |
| ⑤  | 12:20 | NU広谷SC - 川越福原SC(A)   | イーグルファイター | 川越笠幡FC    | 川越笠幡FC    |
| ⑥  | 13:10 | イーグルファイター - 川越笠幡FC   | NU広谷SC    | 川越福原SC(A) | 川越福原SC(A) |

# 第1回 川越新春交流サッカー大会

1月9日 順位決定戦

| No | 時間    | 陸上競技場(A面) |   |      |      |      |      |
|----|-------|-----------|---|------|------|------|------|
|    |       | 組み合わせ     |   | 主審   | 副 審  |      |      |
| ①  | 9:00  | A1位       | - | D2位  | C1位  | B2位  | B2位  |
| ②  | 9:50  | C1位       | - | B2位  | A1位  | D2位  | D2位  |
| ③  | 10:40 | A面①勝      | - | B面①勝 | A面②勝 | B面②勝 | B面②勝 |
| ④  | 11:30 | A面②勝      | - | B面②勝 | A面①勝 | B面①勝 | B面①勝 |
| ⑤  | 12:40 | B面③勝      | - | B面④勝 | A面③勝 | A面④勝 | A面④勝 |
| ⑥  | 13:30 | A面③勝      | - | A面④勝 | B面③勝 | B面④勝 | B面④勝 |

| No | 時間    | 陸上競技場(B面) |   |      |      |      |      |
|----|-------|-----------|---|------|------|------|------|
|    |       | 組み合わせ     |   | 主審   | 副 審  |      |      |
| ①  | 9:00  | B1位       | - | C2位  | D1位  | A2位  | A2位  |
| ②  | 9:50  | D1位       | - | A2位  | B1位  | C2位  | C2位  |
| ③  | 10:40 | A面①負      | - | B面①負 | A面②負 | B面②負 | B面②負 |
| ④  | 11:30 | A面②負      | - | B面②負 | A面①負 | B面①負 | B面①負 |
| ⑤  | 12:40 | B面③負      | - | B面④負 | A面③負 | A面④負 | A面④負 |
| ⑥  | 13:30 | A面③負      | - | A面④負 | B面③負 | B面④負 | B面④負 |

| No | 時間    | 芳野台グラウンド(A面) |   |      |      |      |      |
|----|-------|--------------|---|------|------|------|------|
|    |       | 組み合わせ        |   | 主審   | 副 審  |      |      |
| ①  | 9:00  | A3位          | - | D4位  | C3位  | B4位  | B4位  |
| ②  | 9:50  | C3位          | - | B4位  | A3位  | D4位  | D4位  |
| ③  | 10:40 | A面①勝         | - | B面①勝 | A面②勝 | B面②勝 | B面②勝 |
| ④  | 11:30 | A面②勝         | - | B面②勝 | A面①勝 | B面①勝 | B面①勝 |
| ⑤  | 12:40 | B面③勝         | - | B面④勝 | A面③勝 | A面④勝 | A面④勝 |
| ⑥  | 13:30 | A面③勝         | - | A面④勝 | B面③勝 | B面④勝 | B面④勝 |

| No | 時間    | 芳野台グラウンド(B面) |   |      |      |      |      |
|----|-------|--------------|---|------|------|------|------|
|    |       | 組み合わせ        |   | 主審   | 副 審  |      |      |
| ①  | 9:00  | B3位          | - | C4位  | D3位  | A4位  | A4位  |
| ②  | 9:50  | D3位          | - | A4位  | B3位  | C4位  | C4位  |
| ③  | 10:40 | A面①負         | - | B面①負 | A面②負 | B面②負 | B面②負 |
| ④  | 11:30 | A面②負         | - | B面②負 | A面①負 | B面①負 | B面①負 |
| ⑤  | 12:40 | B面③負         | - | B面④負 | A面③負 | A面④負 | A面④負 |
| ⑥  | 13:30 | A面③負         | - | A面④負 | B面③負 | B面④負 | B面④負 |

# 第1回 川越新春交流サッカー大会

1月8日 予選リーグ

|   | Aブロック     | 霞ヶ関少年SC | 川越福原SC(B) | 川越ライオンズ | 川越バツハロー | 勝点 | 得点 | 失点 | 得失点差 | 順位 |
|---|-----------|---------|-----------|---------|---------|----|----|----|------|----|
| 1 | 霞ヶ関少年SC   | ***     |           |         |         |    |    |    |      |    |
| 2 | 川越福原SC(B) |         | ***       |         |         |    |    |    |      |    |
| 3 | 川越ライオンズ   |         |           | ***     |         |    |    |    |      |    |
| 4 | 川越バツハロー   |         |           |         | ***     |    |    |    |      |    |

|   | Bブロック    | 川越岡田SC | 古谷・イレブンス | 川越ヤングース | ダイナモ川越FC | 勝点 | 得点 | 失点 | 得失点差 | 順位 |
|---|----------|--------|----------|---------|----------|----|----|----|------|----|
| 5 | 川越岡田SC   | ***    |          |         |          |    |    |    |      |    |
| 6 | 古谷・イレブンス |        | ***      |         |          |    |    |    |      |    |
| 7 | 川越ヤングース  |        |          | ***     |          |    |    |    |      |    |
| 8 | ダイナモ川越FC |        |          |         | ***      |    |    |    |      |    |

|    | Cブロック     | 川越スパークス | NU広谷SC | 川越福原SC(A) | 芳野・ファースト | 勝点 | 得点 | 失点 | 得失点差 | 順位 |
|----|-----------|---------|--------|-----------|----------|----|----|----|------|----|
| 9  | 川越スパークス   | ***     |        |           |          |    |    |    |      |    |
| 10 | NU広谷SC    |         | ***    |           |          |    |    |    |      |    |
| 11 | 川越福原SC(A) |         |        | ***       |          |    |    |    |      |    |
| 12 | 芳野・ファースト  |         |        |           | ***      |    |    |    |      |    |

|    | Dブロック     | 川鶴FC | イーグルファイター | 川越笠幡FC | 川越パンサー | 勝点 | 得点 | 失点 | 得失点差 | 順位 |
|----|-----------|------|-----------|--------|--------|----|----|----|------|----|
| 13 | 川鶴FC      | ***  |           |        |        |    |    |    |      |    |
| 14 | イーグルファイター |      | ***       |        |        |    |    |    |      |    |
| 15 | 川越笠幡FC    |      |           | ***    |        |    |    |    |      |    |
| 16 | 川越パンサー    |      |           |        | ***    |    |    |    |      |    |

## 第1回 川越新春交流サッカー大会

|             |  |
|-------------|--|
| 優 勝         |  |
| 準優勝         |  |
| 第3位         |  |
| 第4位(敢闘賞)    |  |
| 下位G第1位      |  |
| 下位G第2位      |  |
| 下位G第3位(努力賞) |  |
| 下位G第4位(努力賞) |  |

| 優秀選手賞     | 選手氏名(フリガナ)※女子選手は○ |
|-----------|-------------------|
| 霞ヶ関少年SC   |                   |
| 川越福原SC(B) |                   |
| 川越ライオンズ   |                   |
| 川越バツハロー   |                   |
| 川越岡田SC    |                   |
| 古谷・イレブンス  |                   |
| 川越ヤングース   |                   |
| ダイナモ川越FC  |                   |
| 川越スパークス   |                   |
| NU広谷SC    |                   |
| 川越福原SC(A) |                   |
| 芳野・ファースト  |                   |
| 川鶴FC      |                   |
| イーグルファイター |                   |
| 川越笠幡FC    |                   |
| 川越パンサー    |                   |