

卒団サッカー大会

2月29日 予選リーグ

Aブロック(陸上競技場)	
1	ダイナモ川越東
2	スパークス
3	キックSC

Cブロック(陸上競技場)	
7	バッハロー・ひまわり
8	パンサー
9	ヤングース

Eブロック(陸上競技場)	
13	ライオンズ
14	福原SC
15	ファースト芳野

Bブロック(陸上競技場)	
4	NU広谷SC(B)
5	ストロングス
6	笠幡FC

Dブロック(陸上競技場)	
10	岡田SC
11	FC古谷
12	イレブンス

Fブロック(芳野台G)	
16	NU広谷SC(A)
17	霞ヶ関少年
18	川鶴FC
19	イーグルファイター

3月1日 順位決定戦

1位グループ(陸上競技場)

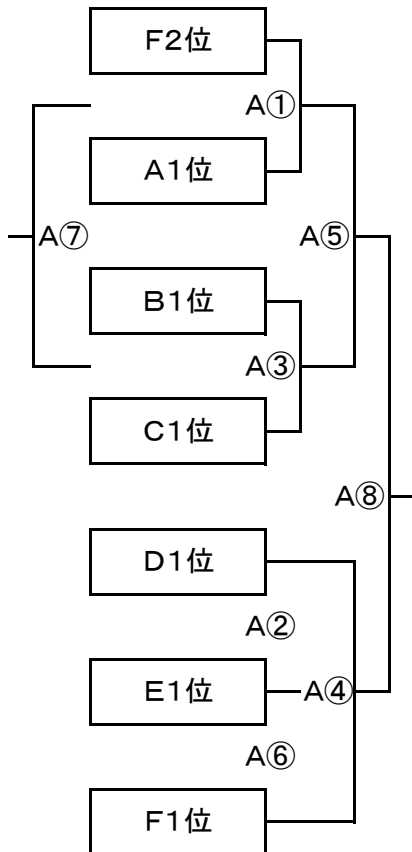

2位グループ(陸上競技場)

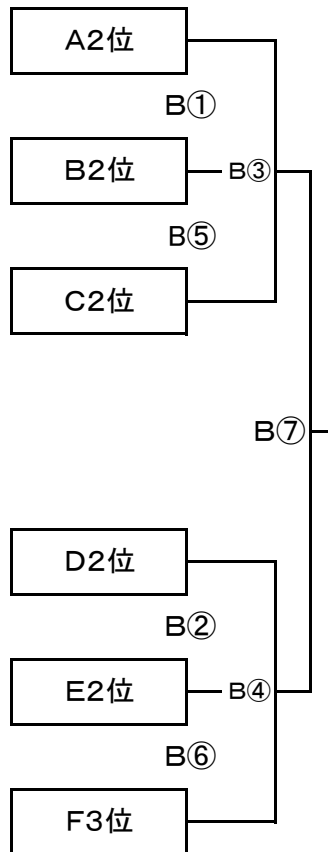

3位グループ(芳野台G)

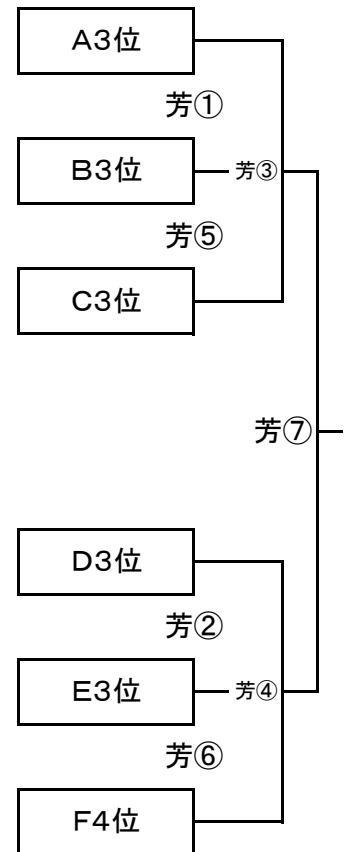

卒団サッカー大会

2月29日 予選リーグ

No	時間	陸上競技場(A面)					
		組み合わせ		主審	副 審		
①	9:00	ダイナモ川越東	-	スパークス	NU広谷SC(B)	ストロングス	笠幡FC
②	9:50	ライオンズ	-	福原SC	ダイナモ川越東	スパークス	キックSC
③	10:40	NU広谷SC(B)	-	ストロングス	ライオンズ	福原SC	ファースト芳野
④	11:30	ダイナモ川越東	-	キックSC	ストロングス	笠幡FC	NU広谷SC(B)
⑤	12:20	NU広谷SC(B)	-	笠幡FC	スパークス	キックSC	ダイナモ川越東
⑥	13:10	福原SC	-	ファースト芳野	NU広谷SC(B)	ストロングス	笠幡FC
⑦	14:00	スパークス	-	キックSC	ファースト芳野	ライオンズ	福原SC
⑧	14:50	ストロングス	-	笠幡FC	キックSC	ダイナモ川越東	スパークス

No	時間	陸上競技場(B面)					
		組み合わせ		主審	副 審		
①	9:00	バツハロー・ひまわり	-	パンサー	岡田SC	FC古谷	イレブンス
②	9:50	岡田SC	-	FC古谷	バツハロー・ひまわり	パンサー	ヤングース
③	10:40	バツハロー・ひまわり	-	ヤングース	FC古谷	イレブンス	岡田SC
④	11:30	ライオンズ	-	ファースト芳野	パンサー	ヤングース	バツハロー・ひまわり
⑤	12:20	岡田SC	-	イレブンス	福原SC	ファースト芳野	ライオンズ
⑥	13:10	パンサー	-	ヤングース	イレブンス	岡田SC	FC古谷
⑦	14:00	FC古谷	-	イレブンス	ヤングース	バツハロー・ひまわり	パンサー
⑧	14:50		-				

No	時間	芳野台グラウンド					
		組み合わせ		主審	副 審		
①	9:00	NU広谷SC(A)	-	霞ヶ関少年	川鶴FC	イーグルファイター	イーグルファイター
②	9:50	川鶴FC	-	イーグルファイター	NU広谷SC(A)	霞ヶ関少年	霞ヶ関少年
③	11:00	NU広谷SC(A)	-	川鶴FC	霞ヶ関少年	イーグルファイター	イーグルファイター
④	11:50	霞ヶ関少年	-	イーグルファイター	NU広谷SC(A)	川鶴FC	川鶴FC
⑤	13:00	NU広谷SC(A)	-	イーグルファイター	川鶴FC	霞ヶ関少年	霞ヶ関少年
⑥	13:50	霞ヶ関少年	-	川鶴FC	イーグルファイター	NU広谷SC(A)	NU広谷SC(A)

卒団サッカー大会

3月1日 順位決定戦

No	時間	陸上競技場(A面)					
		組み合わせ		主審	副審		
①	9:00	F2位	-	A1位	D1位	E1位	F1位
②	9:50	D1位	-	E1位	F2位	A1位	B1位
③	10:40	B1位	-	C1位	E1位	F1位	D1位
④	11:30	D1位	-	F1位	C1位	F2位	A1位
⑤	12:20	A①勝	-	A③勝	F1位	D1位	E1位
⑥	13:10	E1位	-	F1位	B1位	C1位	A①負
⑦	14:00	A①負	-	A③負	A①勝	A③勝	A③勝
⑧	14:50	A⑤勝	-	D~F1位	D~F2位	D~F3位	A⑦負

No	時間	陸上競技場(B面)					
		組み合わせ		主審	副審		
①	9:00	A2位	-	B2位	D2位	E2位	F3位
②	9:50	D2位	-	E2位	A2位	B2位	C2位
③	10:40	A2位	-	C2位	E2位	F3位	D2位
④	11:30	D2位	-	F3位	B2位	C2位	A2位
⑤	12:20	B2位	-	C2位	F3位	D2位	E2位
⑥	13:10	E2位	-	F3位	C2位	A2位	B2位
⑦	14:00	A~C1位	-	D~F1位	A~C2位	D~F2位	D~F3位

No	時間	芳野台グラウンド					
		組み合わせ		主審	副審		
①	9:00	A3位	-	B3位	D3位	E3位	F4位
②	9:50	D3位	-	E3位	A3位	B3位	C3位
③	10:40	A3位	-	C3位	E3位	F4位	D3位
④	11:30	D3位	-	F4位	B3位	C3位	A3位
⑤	12:20	B3位	-	C3位	F4位	D3位	E3位
⑥	13:10	E3位	-	F4位	C3位	A3位	B3位
⑦	14:00	A~C1位	-	D~F1位	A~C2位	D~F2位	D~F3位

卒団サッカー大会

予選リーグ

Aブロック		ダイナモ川越東	スパークス	キックSC	勝点	得点	失点	得失点差	順位
1	ダイナモ川越東	***							
2	スパークス		***						
3	キックSC			***					

Bブロック		NU広谷SC(B)	ストロングス	笠幡FC	勝点	得点	失点	得失点差	順位
4	NU広谷SC(B)	***							
5	ストロングス		***						
6	笠幡FC			***					

Cブロック		バツハロー・ひまわり	パンサー	ヤングース	勝点	得点	失点	得失点差	順位
7	バツハロー・ひまわり	***							
8	パンサー		***						
9	ヤングース			***					

Dブロック		岡田SC	FC古谷	イレブンス	勝点	得点	失点	得失点差	順位
10	岡田SC	***							
11	FC古谷		***						
12	イレブンス			***					

Eブロック		ライオンズ	福原SC	ファースト芳野	勝点	得点	失点	得失点差	順位
13	ライオンズ	***							
14	福原SC		***						
15	ファースト芳野			***					

Fブロック		NU広谷SC(A)	霞ヶ関少年	川鶴FC	イーグルファイター	勝点	得点	失点	得失点差	順位
16	NU広谷SC(A)	***								
17	霞ヶ関少年		***							
18	川鶴FC			***						
19	イーグルファイター				***					

順位決定戦(リーグ戦部分)

1位グループ					勝点	得点	失点	得失点差	順位
D		***							
E			***						
F				***					

2位グループ					勝点	得点	失点	得失点差	順位
A		***							
B			***						
C				***					

2位グループ					勝点	得点	失点	得失点差	順位
D		***							
E			***						
F				***					

3位グループ					勝点	得点	失点	得失点差	順位
A		***							
B			***						
C				***					

3位グループ					勝点	得点	失点	得失点差	順位
D		***							
E			***						
F				***					

卒団サッカー大会

優勝		
準優勝		
第3位		
第3位		
第5位以下(敢闘賞)		
2位G第1位		
2位G第2位		
2位G第3位以下(努力賞)		
3位G第1位		
3位G第2位		
3位G第3位以下(努力賞)		

優秀選手賞	選手氏名(フリガナ)※女子選手は○
ダイナモ川越東	
スパークス	
キックSC	
NU広谷SC(B)	
ストロングス	
笠幡FC	
バッハロー・ひまわり	
パンサー	
ヤンガース	
岡田SC	
FC古谷	
イレブンス	
ライオンズ	
福原SC	
ファースト芳野	
NU広谷SC(A)	
霞ヶ関少年	
川鶴FC	
イーグルファイター	

以下注意事項を徹底した上で、サッカー少年団として「卒団サッカー大会」を実施します。

- 1) 開会式・閉会式は行いません。
- 2) 各チーム指導者1名は、会場準備のため8:00に各会場に集合してください。(両日とも)
- 3) 選手は、試合時間にあわせて集合し、試合終了後は速やかに帰宅ください。
- 4) 2日目は、表彰(優秀選手賞含む)を行うため、順位が決定次第、各チーム試合終了後に必ず本部に挨拶してから帰宅ください。

【注意事項】

当日、ご来場いただく選手、指導者及び保護者の皆様には、咳エチケット(感染症を他者に感染させないために、咳・くしゃみをする際、マスクやティッシュ・ハンカチ、袖、肘の内側などを使って、口や鼻をおさえること)、手洗いうがい、アルコール消毒を積極的に行っていただきますよう、ご協力をお願いいたします。

※購入が難しい中ではありますが、マスクを持参できる者は、必ず着用するようお願いいたします。

選手、指導者及び保護者で、発熱、咳、全身痛などの症状がある場合や、体調に不安がある場合には、参加は控えてください。

【参考】

●新型コロナウイルス感染症について(厚生労働省ホームページ)

https://www.mhlw.go.jp/stf/seisakunitsuite/bunya/0000164708_00001.html